

REWIZJE PŁYTOWE



Są to elementy kanalizacji znajdujące szerokie zastosowanie w obiektach przemysłowych (zakłady chemiczne, spożywcze, farmaceutyczne itp.). Użycie rewizji umożliwia szybki dostęp do kanalizacji podposadzkowej i łatwe czyszczenie.

Rewizje wykonywane są ze stali klasy AISI304 lub AISI316. Elementem uniemożliwiającym przedostawanie się wody jest uszczelka, montowana pomiędzy przykręcaną śrubami pokrywą a korpusem.

Dostępne są dwa rodzaje pokryw:

- **gładka (G)**,
- **ryflowana (R)**.

Wykończenie krawędzi umożliwia zabudowę w dowolnym typie posadzki. Oferujemy Państwu rewizje do rur kanalizacyjnych o średnicy od DN110.

ZALETY REWIZJI

- są odporne na korozję,
- stanowią zaporę przeciwko nieprzyjemnym zapachom,
- są łatwe w montażu,
- wymiary oferowanych rewizji są dostosowywane do średnicy kanalizacyjnej,
- są estetycznym elementem architektonicznym.

MONTAŻ REWIZJI

1. Przyłącze kanalizacyjne należy doprowadzić na odpowiedniej wysokości.
2. Góra rewizji podczas betonowania powinna znajdować się około 1-1,5 [mm] poniżej posadzki.

REWIZJE PŁYTOWE

Symbol	Numer katalog.	Wymiary [mm]	
Rw 150/110		DN	110
Numer katalogowy rewizji kompletnej mat. 304 z rusztem płytowym gładkim	08.050110.53	W	150
Numer katalogowy rewizji kompletnej mat. 304 z rusztem płytowym ryflowanym	08.050110.54	H	126
Ruszt płytowy gładki	11.150141.02		
Ruszt płytowy ryflowany	13.150141.02		

Symbol	Numer katalog.	Wymiary [mm]	
Rw 200/110		DN	110
Numer katalogowy rewizji kompletnej mat. 304 z rusztem płytowym gładkim	08.051110.53	W	200
Numer katalogowy rewizji kompletnej mat. 304 z rusztem płytowym ryflowanym	08.051110.54	H	127
Ruszt płytowy gładki	11.200195.02		
Ruszt płytowy ryflowany	13.200195.02		

Symbol	Numer katalog.	Wymiary [mm]	
Rw 200/160		DN	160
Numer katalogowy rewizji kompletnej mat. 304 z rusztem płytowym gładkim	08.051160.53	W	200
Numer katalogowy rewizji kompletnej mat. 304 z rusztem płytowym ryflowanym	08.051160.54	H	127
Ruszt płytowy gładki	11.200195.02		
Ruszt płytowy ryflowany	13.200195.02		

Symbol	Numer katalog.	Wymiary [mm]	
Rw 250/160		DN	160
Numer katalogowy rewizji kompletnej mat. 304 z rusztem płytowym gładkim	08.052160.53	W	250
Numer katalogowy rewizji kompletnej mat. 304 z rusztem płytowym ryflowanym	08.052160.54	H	127
Ruszt płytowy gładki	11.250245.02		
Ruszt płytowy ryflowany	13.250245.02		

Symbol	Numer katalog.	Wymiary [mm]	
Rw 250/200		DN	200
Numer katalogowy rewizji kompletnej mat. 304 z rusztem płytowym gładkim	08.053200.53	W	250
Numer katalogowy rewizji kompletnej mat. 304 z rusztem płytowym ryflowanym	08.053200.54	H	127
Ruszt płytowy gładki	11.300295.02		
Ruszt płytowy ryflowany	13.300295.02		

Symbol	Numer katalog.	Wymiary [mm]	
Rw 300/160		DN	160
Numer katalogowy rewizji kompletnej mat. 304 z rusztem płytowym gładkim	08.053160.53	W	300
Numer katalogowy rewizji kompletnej mat. 304 z rusztem płytowym ryflowanym	08.053160.54	H	127
Ruszt płytowy gładki	11.300295.02		
Ruszt płytowy ryflowany	13.300295.02		

Symbol	Numer katalog.	Wymiary [mm]	
Rw 300/200		DN	200
Numer katalogowy rewizji kompletnej mat. 304 z rusztem płytowym gładkim	00.053200.53	W	300
Numer katalogowy rewizji kompletnej mat. 304 z rusztem płytowym ryflowanym	00.053200.54	H	127
Ruszt płytowy gładki	11.300295.02		
Ruszt płytowy ryflowany	13.300295.02		

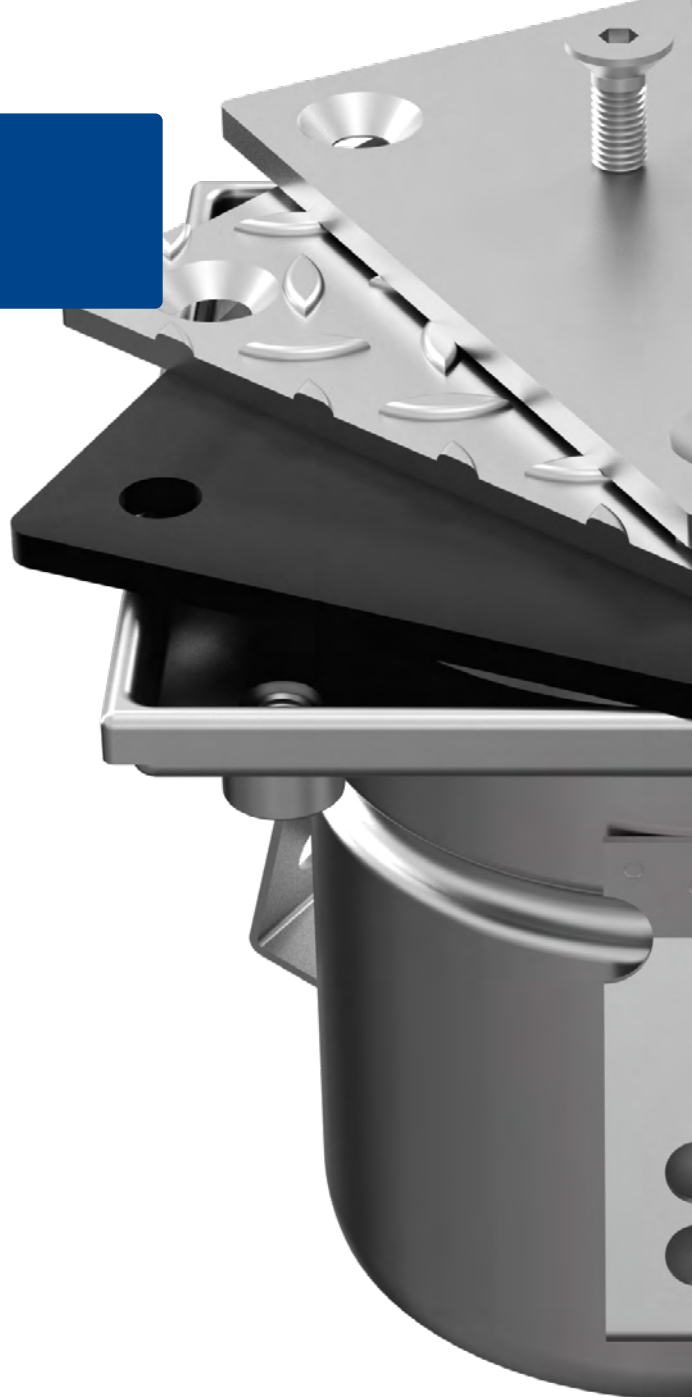

REWIZJE PŁYTOWE

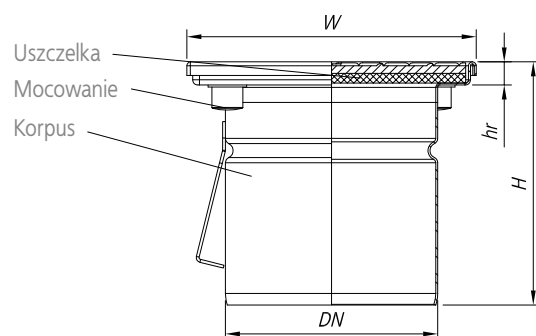

POKRYWA RYFLOWANA



POKRYWA GŁADKA



ELEMENTY REWIZJI

- korpus,
- pokrywa,
- śruby mocujące,
- uszczelka.